

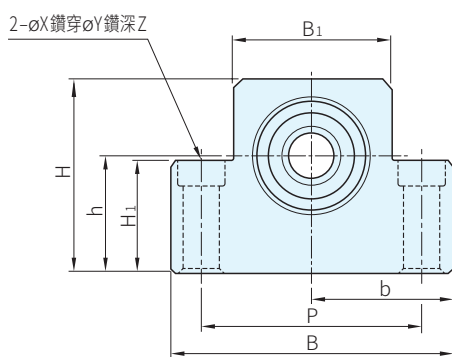

TYPE	材質	處理
EF□-B	S45C	染黑
EF□-N		化學鍍

構成零件

編號	部品名稱	數量
①	軸承座本體	1
②	軸承	1組
③	C型扣環	1



d₁=06~08

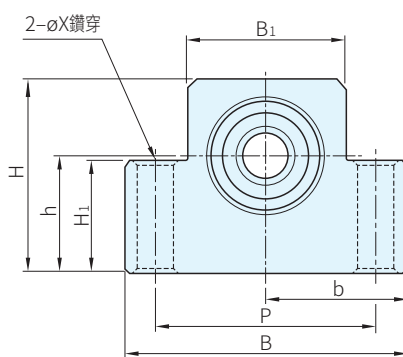

d₁=10~20

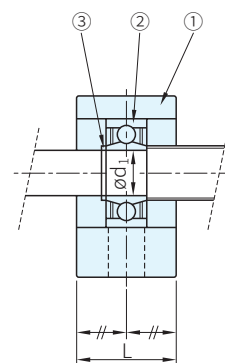

型式 TYPE	處理	軸徑 d ₁	L	B	H	b	h	B ₁	H ₁	P	X	Y	Z	使用 軸承	使用C 型扣環	重量 (kg)
						±0.02	±0.02									
EF06	-B (染黑)	6	12	42	25	21	13	18	20	30	5.5	9.5	11	606ZZ	S 06	0.1
EF08		6	14	52	32	26	17	25	26	38	6.6	11	12	606ZZ	S 06	0.16
EF10		8	20	70	43	35	25	36	24	52	9	-	-	608ZZ	S 08	0.35
EF12	-N (化學鍍)	10	20	70	43	35	25	36	24	52	9	-	-	6000ZZ	S 10	0.35
EF15		15	20	80	49	40	30	41	25	60	9	-	-	6002ZZ	S 15	0.4
EF20		20	26	95	58	47.5	30	56	25	75	11	-	-	6204ZZ	S 20	0.65

備註

- 染黑處理適用於一般環境，化學鍍處理適用於無塵室環境
- 染黑使用之軸承採用雙鐵蓋
化學鍍使用之軸承採用雙塑膠蓋
軸承皆採用日系品牌大廠

訂貨： 型式 交期： 天

EF10-B